

SEZIONE A-A

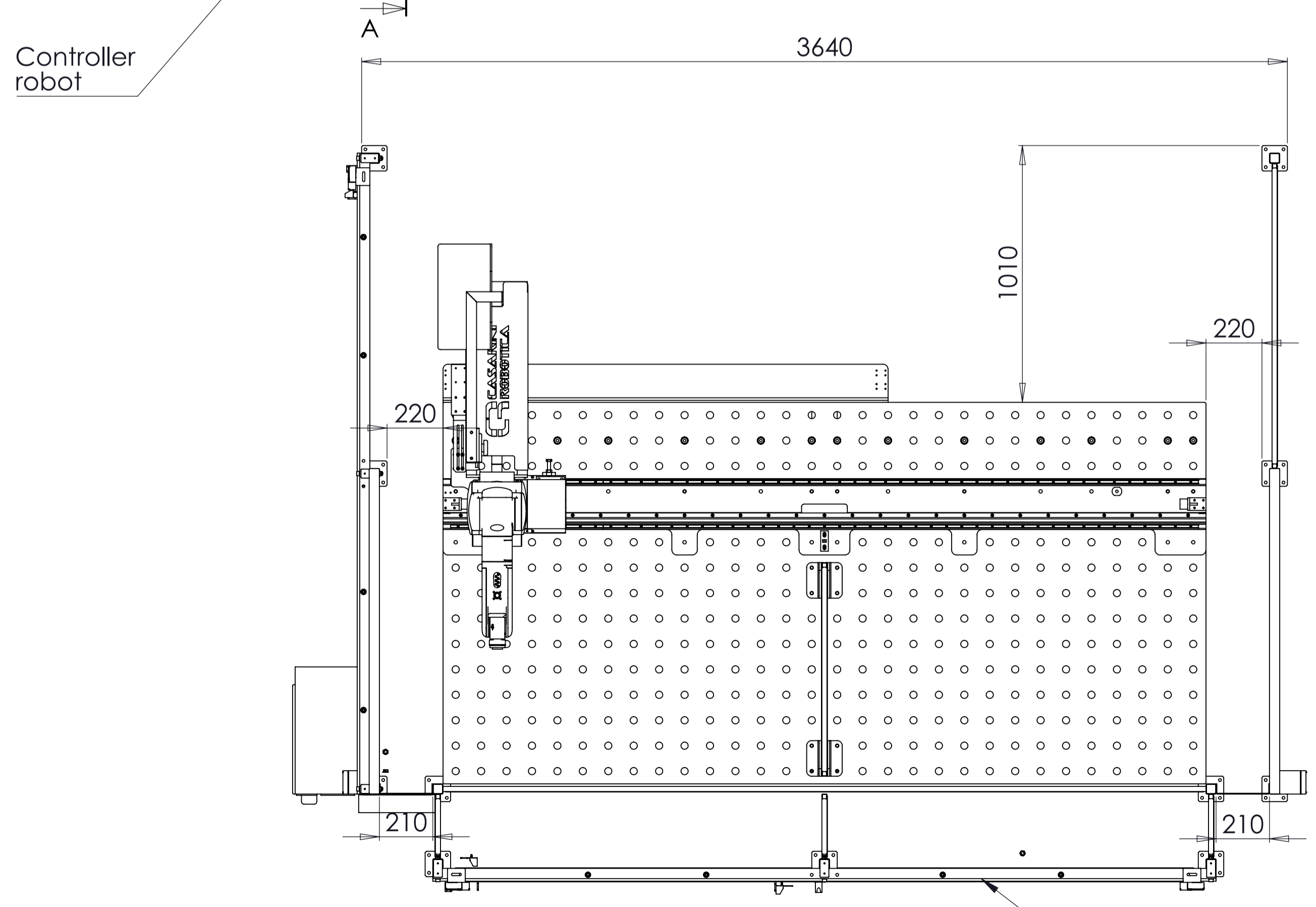

Porta scorrevole

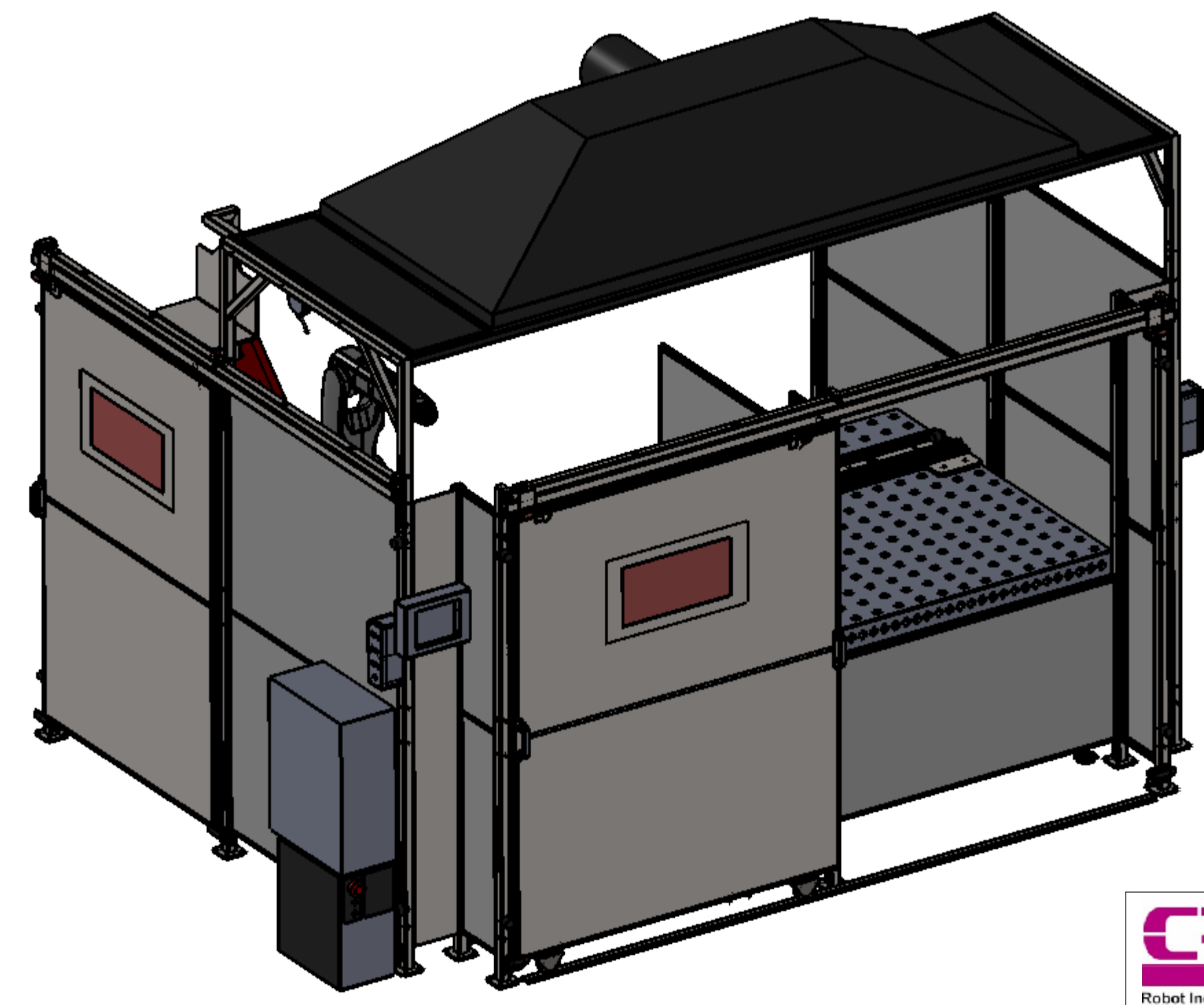

		Tolleranze generali secondo UNI EN 22768/1/2 mK	
		Smussi non quotati: 0.5x45°	Raccordi non quotati: R=0.5
Robot Industriali - Assistenza Tecnica - Servizi & Sistemi Via Fiorde, 22/A - 42014 Castellarano (RE) Italia Tel: +39 0536 941408 Fax: +39 0536 941377 - P.IVA/CF 02525120362		Peso: 1036860.87	Data: 01/02/2022
Scala disegno: 1:15	trattamento superficiale:	Indice modifica:	Disegnato da: P. Venturelli
Descrizione: Impianto saldatura HH7 su slitta 3m motorizzata			Codice: <b>CR010000115</b>
Il presente disegno è della Casarini Robotica Srl e non può essere riprodotto, né comunicato a terzi senza la autorizzazione scritta			